

令和6年度
入学試験問題

国語

(第1回午後)



立正大学付属
立正中学校

【四】

①
②
③
④
⑤

【三】

①
②
③
④
⑤

【二】

⑨	⑤	①
⑩	⑥	②
	⑦	③
	⑧	④

問十

問九

日本は

国である。

問八

⑥	⑤

問六

(1)
(2)
(3)

問七

問五

--	--	--	--	--	--	--	--

令和六年度 立正大学付属立正中学校入学試験問題 国語(第一回・午後) [解答用紙]

受験番号

氏名

※得点

【二】問一

(エ)	(ア)
(オ)	(イ)
(ウ)	

問二

[a]
[b]

問三

A
B
C
D

問四

二つ目			一つ目		

令和六年度 立正大学付属立正中学校入学試験問題 国語 (第一回・午後)

【二次】文章を読んで、後の問に答えなさい。(問題の都合上、本文を写しているところがあります。)

私たちの食生活がよくなり、日本人の栄養状態がよくなったのは、非常に結構なことだ。しかし、喜んでばかりいられない面もある。

その第一は、私たちが日常食べている食糧の大半が外国からの輸入であることである。きみたちの好きなハンバーガーについていうと、パンの原料のコムギは、まずアメリカかカナダからの輸入である。牛肉は、オーストラリアなどからの輸入か国産。ただし、国産でも牛肉用の牛は、アメリカ産のトウモロコシやアルファルファ(マメ科牧草の一種)の乾草ミールを飼料にして肥らされているから、純国産とはとてもいえない。ついでにいうと、ネダンの安いハンバーグ・ステーキは、牛肉と人造肉を混ぜて使っているといわれる。人造肉とは、ダイズからたん白質を精製して取り出し、それを細い繊維状に加工したうえ、束ねて、脂肪とねりあわせたものだ。その原料のダイズが、これまたアメリカからの輸入。

ハンバーガーのようなアメリカ料理ならまだしも、伝統的な日本の味も、大部分が外国からの輸入食糧にたよっている。**A**、典型的な日本料理であるにすぎず。まぐろは南太平洋か大西洋もの、たいはニューゼaland沖、たこはアフリカ沖、えびはインドや中南米からの輸入冷味もの、のりは韓国産が多いし、わさびは大部分がホースラディッシュ(西洋ワサビ)の白色粉末に葉緑素で色をつけたもの、しょうがも台湾産、とそれぞれの出身を知れば、変な気持ちにもなるというものである。焼きたまごこと、かつは巻きのきゅうりは、たしかに国内産だが、ニワトリはアメリカのトウモロコシとベルギーのアンチョビ(いわし)の魚粉を餌にして卵を生んでいるのだし、きゅうりは農薬用ハウスの中で、アラブの石油をどんどん燃やして作られている。しょう油の原料のダイズとムギは、やはりアメリカ産。結局、純国産は米と水だけ、といつたあんばいである。

豆腐やこんにやくもそうである。豆腐の原料であるダイズは、何度もくりかえすようだが、まず間違いないアメリカからの輸入ダイズであるし、こんにやくの原料のこんにやく玉は、インドネシアやマレーシアからの輸入ものが多い。それに、日本人の好きなそば。これくらいは国産だろうと思いのほか、実は原料ソバの七〇パーセントあまりが外国産で、なかでもカナダものが優位を占め、カナダでは日本そば用に、特別に品種改良をしているほどである。

世界のどの国でも、国民の食べる食糧の大半は自分の国で生産し、どうしても自国で生産できないもの、日本でいえば砂糖とかバナナのようなものだけ輸入しているのが普通で、洋風の料理はもちろんのこと、ふるさとの味、おふくろの味の材料の多くまで、輸入にたよっている国はめつたにない。こうした現状は、けつして日本にとつて名譽なことではない。

第二に、手軽で洋風化した食事になよりすぎると、栄養がたよる危険があることである。栄養学者の児玉定子教授によると、ハンバーガー一箇だけで一食をすますときとさえ、たん白質と脂肪とリンは一日の必要量の半分以上になって摂り過ぎであり、反対に炭水化物、カルシウム、鉄、ビタミンA、Bは不足であるという(児玉定子「日本の食事様式」)。べつにハンバーガーを目のかたきにするつもりはないが、食べかたには気をつけたほうがよい、ということだろう。

いまの日本は、世界の中でも食べものの豊富な国である。町々のレストランには、おもしろな各種の料理がならび、食料品店やスーパーマーケットには、シキを問わず、いろいろの食料・食品があふれている。食料品を買うために長い行列をしなければならぬ国の話や、餌のために子どもたちがやせ細って死んで行く国の話が伝えられても、まさか自分たちが同じ境遇になるかもしれないなど、夢にも考えられないほどだ。

B、街にあふれる豊富な食品も、ひと皮むけば、大半が日本の国産でなく、外国からの輸入品であることは、さつき説明したとおりである。日本では現在、米があまっているといわれる。たしかに米は生産過剰で、農家は稲作りの制限を受けている。だが、あまっているのは米くらいのもので、食糧全体としてみれば、日本は極端に食糧の不足している国なのである。

実際には食糧不足、しかし見かけ上は街にあふれる豊富な食料。この現実を、私たちに二つのことを教えてくれる。第一には、私たちの食生活は、輸入の網の目をつうして、世界のほとんどの国につながっているということ。そして第二には、何かの拍子で日本に輸入代金を払うお金がなくなったり、大輸出国が日本に食糧を売ってくれなくなったりすると、食料品を買うのに長い行列を作らなければならないところか、へたをすると国民が飢えにまよう事態にもなりかねない、ということである。**C**、日本の食糧事情は、世界の食糧事情と切っても切れない関係にあるのだ。その意味で、私たちは世界の食糧問題を知らなければならぬし、人類はどのようにして食糧を作ってきたか、そのためにどのように農業をハッテンさせてきたか、についても知る必要がある。

〈 中略 〉

いまわが国で毎年生産される米の量は、だいたい一二〇〇万トン弱である。それ以上作るとあまって困るので、この水準に制限している。これにたいして、一九七九年度に輸入されたおもな食糧の量は、コムギ五五四万トン、ダイズ四一三万トン、トウモロコシ一四一四万トン、グレインソルガム(コウリヤン)五三六万トン、オオムギ二二三万トンで、合計すると二八五七万トンにな

る。国内で生産される米の二倍半に近い穀物を輸入しているわけだ。

輸入食糧のうち、コムギとダイズは主として人間の食料になる。コムギは製粉されてパンやめん類、ケーキになり、ダイズは油をばっつてサラダ油やまぶら油として、またたんぱく質は豆腐として私たちの口にはいる。国内生産はコムギが五四・一万トン、ダイズが一九・二万トンにすぎないから、それぞれ九一パーセント、九四パーセントを輸入にたよっているわけだ。トウモロコシ、グレインソルガム、オオムギは大部分が家畜の飼料につかわれる。私たちが食べている牛肉、豚肉、とり肉などの肉類、それに卵、牛乳は、たしかに日本の農家でつくったものだが、飼われている牛、豚、ニワトリは輸入した穀物で育っているのである。それに加えて、製粉したあとのコムギふすま、油をばっつたあとのダイズかすも家畜の飼料に回される。飼料用穀物の国内生産は、オオムギ四〇・七万トンぐらいのものだから、九八パーセント以上が輸入ということになる。これらの主要穀物ほど大量でないにしても、私たちが日常なんの気なしに食べている食物の中にも、あつと驚くようなものまでが輸入のものであることは、はじめに紹介したとおりだ。D、一九七九年度のわが国の穀物自給率は、米をふくめても三三パーセントであった。世界のおもな国でこんなに穀物自給率の低い国は、日本以外にはない。

(吉田武彦著『食糧問題ときみたち』による)

- (注) ※1 乾草ミール——乾燥させて粉状にした食品やその原料。
 ※2 あんぱい——ぐあい。ほどあい。

問一 〓線(ア)の選字には読みをひらがなで記し、カタカナは漢字に直して記しなさい。

問二 ~~~~~線[a]「ひと皮むけば」、~~~~~線[b]「なんの気なしに」の本文中の意味として最もふさわしいものを、それぞれ後のア～エの中から一つずつ選び、記号で答えなさい。

[a] 「ひと皮むけば」

- ア ひと手間かければ。
- イ 大豆などの皮をむけば。
- ウ 真の姿を隠しているうべを取り除けば。
- エ ていねいに一つひとつ覚えていけば。

[b] 「なんの気なしに」

- ア なにも検査せずに。
- イ 特に意識もせずに。
- ウ あまりやる気もなしに。
- エ たいしておいしいとも思わずに。

問三 A、D にあてはまるものを、次のア～エの中から一つずつ選び、それぞれ記号で答えなさい。(同じものを二度使用しないこと。)

- ア しかし
- イ こうして
- ウ たゞは
- エ どちらにしても

問四 〓線①「喜んでばかりいられない画」とは、どのようなことですか。解答らんに合わせて、「〜こと。」で終わるよう
 に、本文中から二十五字以上三十五字以内で二つ抜き出して答えなさい。(句読点、かぎかっこなどをふくむ。)

問五 〓線②「純国産とはとてもいえない。」とありますが、それはなぜですか。その理由を本文中の言葉を使って二十五字
 以上三十字以内で説明しなさい。(句読点、かぎかっこなどをふくむ。)

問六 —— 線③「けつして日本にとって苦難なことではない。」とありますが、「けつして」と「ない」は呼应しています。次の(1)～(3)め、—— 線の言葉と()が呼応するように、()にあてはまる言葉を後のア～オの中から一つずつ選び、それぞれ記号で答えなさい。(同じものを二度使用しないこと)

- (1) おそろくすぐに晴れる()。
- (2) まるで大きな羽根の()。
- (3) どうして色が変わるの()。

ア か イ だ ウ ようだ エ からだ オ だらう

問七 —— 線④「二つのことを教えてくれる。」とありますが、どういうことを教えてくれるのですか。ふたつしものを次のア～オの中から二つ選び、それぞれ記号で答えなさい。

- ア 日本は、とても食糧が豊富で、飢える心配がないということ。
- イ 私たちの食生活は、特定の国との輸出入の取り引きで得た食物をもとに成り立っているということ。
- ウ 私たちの食生活は、輸入によって、世界のほとんどの国につながっているということ。
- エ 何かの理由で諸外国から食糧を輸入できなくなると、食料品を買うのが困難になったり、国民が飢えにさらす事態になったりしかねない、ということ。
- オ 何かの理由で諸外国から食糧を輸入できなくなっても、国産の食糧でなんとか数年は飢えずにすみそぞろ、ということ。

問八 輸入食糧のうち、—— 線⑤「主として人間の食料」となる作物、—— 線⑥「大部分が家畜の飼料」となる作物とは何ですか。それぞれの作物を本文中からすべてぬき出して答えなさい。

問九 筆者は、食糧事情において日本はどのような国だと述べていますか。解答らんの「日本は」に続く形で、「〃国である。」で終わるように、本文中から十二字でぬき出して答えなさい。(句読点はくまない)

問十 本文の内容と合っているものを、次のア～オの中から二つ選び、記号で答えなさい。

- ア 日本は、米の生産量のおかげで、穀物自給率が五十パーセント以上である。
- イ 日本は、十分な量の米を生産しているが、他の穀物の多くは輸入にたよっている。
- ウ 輸入したコムギは品質が落ちるので、すべて家畜の飼料に使っている。
- エ 私たちは、伝統的な日本の味を守るために、食材を純国産にする必要がある。
- オ 私たちは、人類がどのようにして食糧を作ってきたかについても知る必要がある。

【二】 次の —— 線①～⑩のひらがなを漢字に直しなさい。

- ・くろくして手に入れなもの。
- ・ここは靴を脱いで大なるほしよです。
- ・きんも時間をげんしゆする。
- ・明るい曲をえんぞうする。
- ・まじから外をながめる。
- ・やつとゆひのけがが治った。
- ・おれいを言うために会う。
- ・二台の車がへいこうしてすすむ。

【三】 次の①～⑤の言葉の意味としてふさわしいものを、後のア～オの中から一つずつ選び、それぞれ記号で答えなさい。(同じものを二度使用しないこと)

- ① 顔が充れる ② 顔から火が出る ③ 顔がきく
 ④ 顔が立つ ⑤ 顔が広い

ア 広く世間に名が知られる。

イ 名譽なむらが守られる。

ウ 知り合いが多い。

エ たいへんはすかしい思いをする。

オ 信頼しんらいがあり、無理が通る。

【四】 次の①～⑤の――線の言葉に対する主語を、――線ア～エの中から一つずつ選び、それぞれ記号で答えなさい。

① 黒い犬イが このあたりを うろうろしていました。

② あれは 日本では とても 貴重な花です。

③ 木の葉は 落ちて また 樹木の 栄養となる。

④ 宇宙の どこかで 新しい 星が 誕生している。

⑤ あなたも 一度 思い切って やってみたら どうですか。

令和6年度
入学試験問題

算数

(第1回午後)



立正大学付属
立正中学校

令和6年度 立正大学附属立正中学校入学試験問題 算数 (第1回午後)
 [解答用紙]

1	(1)	
	(2)	
	(3)	
	(4)	

2	(1)	
	(2)	
	(3)	
	(4)	
	(5)	
	(6)	

3		ページ
---	--	-----

4	(1)		回
	(2)		回

5		°
---	--	---

6	(1)		cm ²
	(2)		cm ²

7		さん
---	--	----

8	(1)		時	分
	(2)			m

9		cm ²
---	--	-----------------

第1回午後

受験番号	氏名

得点

令和6年度 立正大学付属立正中学校入学試験問題 算数 (第1回午後)

3 全部で210ページの本を、昨日は全体の $\frac{1}{3}$ を読み、今日は残りの $\frac{1}{2}$ を読みました。今日は何ページ読みましたか。

1 次の計算をしなさい。

(1) $36 - 16 \div 2 + 3 \times 2$

(2) $\left(\frac{2}{3} - \frac{1}{4}\right) \div \frac{1}{48}$

(3) $3.96 \div 0.9 \times 0.25$

(4) $(2 - 0.5) \times 3.125 \div 9\frac{3}{8}$

2 次の□にあてはまる数を求めなさい。

(1) $2 + \frac{1}{100} \times 2 + \square \times \frac{1}{10000} = 2.024$

(2) 1.3dLは□mLです。

(3) 144gは□kgの12%です。

(4) 100から999までの整数のうち4の倍数は□個あります。

(5) 内角の和が 1800° になる多角形は□角形です。

(6) 算数の計算テストが10回あります。1回目から9回目までのテストの平均点は73点でした。最後の10回目のテストで□点とれば、全体の平均点が75点になります。

4 ある町で4年ぶりに花火大会が行われます。この花火大会は、A会場とB会場の2つの場所で同時に花火を打ち上げられます。また、A会場では2分ごとに1発、B会場では3分ごとに1発、それぞれ100発ずつ打ち上げます。このとき、次の各問いに答えなさい。

(1) 2つの会場で花火が同時に打ち上げられるのは何回ありますか。

(2) リツくんは自宅からこの花火大会を見ることができました。リツくんの自宅は、2つの花火が同時に打ち上げられたときには1回しか音が聞こえない場所にあります。リツくんは何回花火の音を聞くことができますか。

- 5 下の図において、角 x の大きさを求めなさい。

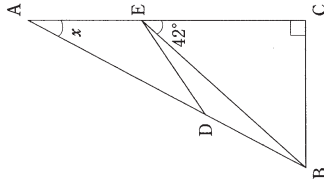

(三角形ABCは角Cが 90° の直角三角形)
($AE = ED = DB$)

- 6 下の図において、斜線部分の面積を求めなさい。ただし、円周率は 3.14 とします。

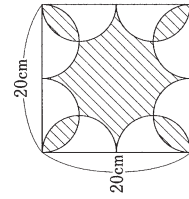

(1)

(正方形と半円を組み合わせた図形)

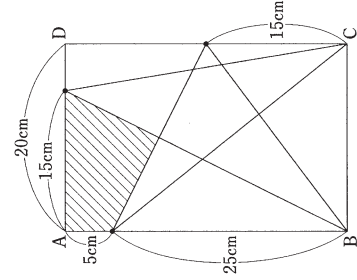

(2)

(四角形ABCDは長方形)

- 7 Aさん、Bさん、Cさんの3人が算数のテストを受けました。その結果について、3人が下のように会話をしていますが、1人だけウソをついています。全員の点数がすべて異なるとき、誰がウソをついているか答えなさい。

会話

Aさん 「私は3人の中で、1番高い点数でした。」
Bさん 「私は3人の中で、1番高い点数ではなかった。」
Cさん 「私は3人の中で、1番低い点数だった。」

- 8 リツくんはある日、8時に分速 70m で家を出て学校へ行ったところ、5分遅刻してしまいました。そこで次の日は、7時 45分 に分速 56m で家を出たところ始業のチャイムの5分前に学校に到着しました。このとき、次の各問いに答えなさい。

- (1) この学校の始業のチャイムは何時何分ですか。
(2) 家から学校までは何 m ありますか。

- 9 下の立体は、1辺が10cmの立方体から、半径が2cmの円柱をくり抜いたものです。この立体の表面積を求めなさい。ただし、円周率は3.14とします。

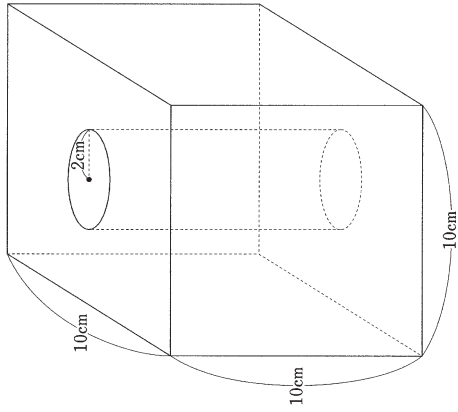

令和6年度
入学試験問題

社会

(第1回午後)



立正大学付属
立正中学校

令和6年度 立正大学付属立正中学校入学試験問題 社会 (第1回午後) [解答用紙]

1

問1	(1)	
	(2)	
	(3)	
	(4)	
	(5)	
問2	A	京
	B	
	C	
	D	日
	E	
問3	(1)	
	(2)	
	(3)	

2

問1	
問2	
問3	
問4	
問5	
問6	
問7	
問8	
問9	
問10	

3

(1)	
-----	--

4

問1	(1)	
	(2)	
問2		
問3	(1)	
	(2)	
問4		
問5		

問4	市
問5	

(2)	
(3)	
(4)	
(5)	

受験番号	氏名	得点

令和6年度 立正大学附属立正中学校入学試験問題 社会（第1回午後）

1 次のア～オは、いずれかの都道府県です。これを見て、下の各問に答えなさい。なお、各地図は上が北で、縮尺は同じではありません。また、その県に含まれるすべての離島は表示していません。

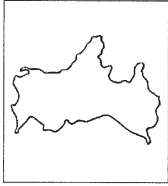

ア.

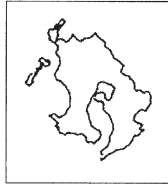

イ.



ウ.

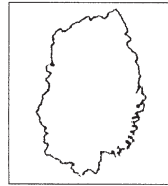

エ.



オ.

問1. 次の(1)～(5)の各文章が表している都道府県を上のア～オのうちからそれぞれ1つ選び、記号で答えなさい。

- (1) この都道府県には桓武天皇が794年に [A] 京をつくりました。その後、約400年間を平安時代とよびます。多くの世界遺産を有する日本を代表する観光地です。
- (2) 源頼朝の命を受けた [B] が平氏を滅ぼした場所があります。また、この都道府県の出身者は幕末に江戸幕府を倒す中心的な役割を果たし、明治新政府で要職をつとめました。
- (3) この都道府県にある [C] は江戸時代の鎖国政策の一環としてつくられた人工の島です。幕府はキリスト教の布教を禁ずるためオランダ商館をこの地に置きました。また、1945年8月 [D] 日には、2発目の原子爆弾が落とされ、多くの人が犠牲になった場所でもあります。
- (4) [E] とよばれる古い火山の噴出物でできた台地が広がり、野菜や茶などの生産が盛んに行われています。豚や鶏、肉牛などの畜産業も盛んです。
- (5) 面積は北海道に次ぐ広さで、広大な農地や変化に富んだ気象条件などにより農業がさかんです。沿岸部は三陸とよばれ、海岸は多彩な地形を有し、新鮮な魚介類が豊富です。

問2. 上の文章の [A] ～ [E] に当てはまる語句・数字を答えなさい。

問3. 次の(1)～(3)の写真はどこの都道府県のものでしょうか。都道府県ア～オのうちから1つ選び、記号で答えなさい。



(1)



(2)

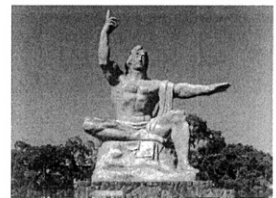

(3)

問4. 都道府県ア～オのうち、都道府県名と県庁所在地名が異なるものが1つあります。その都道府県の県庁所在地を答えなさい。

問5. 次の①～⑤の雨温図は、都道府県ア～オの県庁所在地のもので。その中から都道府県エの雨温図を1つ選び、番号で答えなさい。なお、雨温図は気象庁発表の気温や降水量データ30年間（1991～2020年）の平均値をもとに作成したものです。

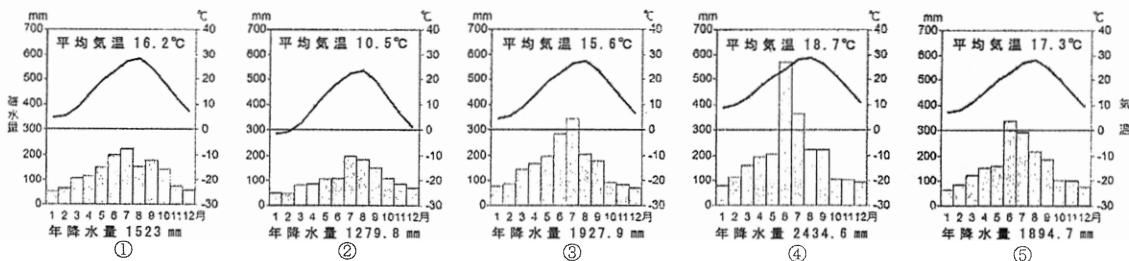

② 次の年表を見て、後の各問に答えなさい。

西暦	できごと	番号
607	[A]、遣隋使として派遣される	①
894	遣唐使廃止	②
1404	日明貿易が始まる	③
1549	キリスト教の伝来	④
1853	ペリー、浦賀に来航	⑤
1895	下関条約	⑥
1905	ポーツマス条約	⑦
1919	ベルサイユ条約	⑧
1945	ポツダム宣言受諾	⑨
1951	サンフランシスコ平和条約	⑩

問1. 年表中の①に関連して、607年に遣隋使として派遣された [A] に当てはまる最も適当な人物を次のア～エのうちから1つ選び、記号で答えなさい。

- ア. 阿倍仲麻呂 イ. 小野妹子 ウ. 蘇我馬子 エ. 坂上田村麻呂

問2. 年表中の②に関連して、遣唐使廃止を提言した人物を次のア～エのうちから1つ選び、記号で答えなさい。

- ア. 藤原道長 イ. 菅原道真 ウ. 平清盛 エ. 持統天皇

問3. 年表中の③に関連して、日明貿易について説明した文章として最も適当なものを次のア～エのうちから1つ選び、記号で答えなさい。

- ア. 明から硫黄や刀剣を輸入し、日本からは銅銭などを輸出した。
 イ. 貿易港は長崎と平戸のみに限定されていた。
 ウ. 大輪田泊を整備して貿易を推進した。
 エ. 倭寇とよばれた海賊と区別するために、勘合という合い札が使われた。

問4. 年表中の④に関連して、日本にキリスト教を伝えたとされる人物の肖像画を次のア～エのうちから1つ選び、記号で答えなさい。



ア.



イ.



ウ.



エ.

問5. 年表中の⑤に関連して、ペリーが来港したのは現在の何県ですか。県名を答えなさい。

問6. 年表中の⑥に関連して、この条約が結ばれた場所は現在の何県ですか。県名を答えなさい。

問7. 年表中の⑦に関連して、この条約は次のどの戦争の講和条約ですか。次のア～エのうちから1つ選び、記号で答えなさい。

ア. 第一次世界大戦 イ. 日清戦争 ウ. 日露戦争 エ. 日中戦争

問8. 年表中の⑧に関連して、この条約が結ばれたのは、パリ講和会議です。その後、アメリカのウィルソン大統領の提案で設立が決められた国際機関は何ですか。漢字4字で答えなさい。

問9. 年表中の⑨に関連して、ポツダムは都市の名前です。このポツダムがある国を次のア～エのうちから1つ選び、記号で答えなさい。

ア. アメリカ イ. ロシア ウ. ドイツ エ. イギリス

問10. 年表中の⑩に関連して、この条約と同時に結ばれた、アメリカ軍が日本にとどまることを認めた条約は何ですか。条約の名称を漢字8字で答えなさい。

③ 次の表は鎌倉時代に成立した仏教の各宗派の特色をまとめたものです。(1)～(5)に入る開祖の名前を下のア～オのうちからそれぞれ選び、記号で答えなさい。

宗派	開祖	教え
浄土宗	(1)	阿弥陀仏を信じ、ただひたすら念仏(「南無阿弥陀仏」)を唱えれば往生できる。
臨済宗	(2)	座禅を行いながら、師からあたえられる問題を考え、悟りを得よ。
浄土真宗	(3)	悪人(欲やねたみなどに苦しむ人々＝すべての人々)こそ救われる。
曹洞宗	(4)	ひたすら座禅を行って悟りを得よ。
法華宗	(5)	法華経こそが仏教の真理。題目(「南無妙法蓮華経」)を唱えれば人も国も救われる。

ア. 日蓮 イ. 法然 ウ. 道元 エ. 親鸞 オ. 栄西

④ 基本的人権について示した次の図を見て、後の各問に答えなさい。

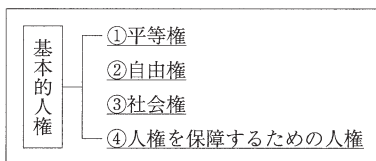

問1. 下線部①に関連して、次の各問に答えなさい。

(1) 古くから北海道を中心に生活してきた、独自の言葉や文化をもつ人々を何といいますか。

(2) 障がい者や高齢者であっても誰もが利用しやすいように、段差をなくしたりスロープを付けたりすることを何といいますか。カタカナ6字で答えなさい。

問2. 下線部②に関連して、自由権に関わるものを次のア～ウのうちから1つ選び、記号で答えなさい。

ア. その能力に応じて教育を受けられる。

イ. 個人情報他人にみだりに知られない。

ウ. 原則として裁判官による令状がなければ、逮捕されない。

問3. 下線部③に関連して、次の（ 1 ）・（ 2 ）に当てはまる語句を下のア～エのうちから1つ選び、記号で答えなさい。

日本国憲法第25条 すべて国民は、（ 1 ）で（ 2 ）的な最低限度の生活を営む権利を有する。

ア. 文化 イ. 良質 ウ. 健康 エ. 清潔

問4. 下線部④に関連して、選挙で立候補したり投票したりする権利を何といいますか。漢字3字で答えなさい。

問5. お互いの人権のぶつかり合いを調整する考え方として「公共の福祉」があります。「公共の福祉」とは、「社会全体の共通の利益」という意味です。たとえば、道路をつくるときに、その土地の所有者は政府による土地の買い取りに、正当な補償のもとに応じるというものです。国民の私有地を政府が買い取ることができるのはなぜですか。その理由を簡単に答えなさい。



※写真はイメージです。

令和6年度
入学試験問題

理科

(第1回午後)



立正大学付属
立正中学校

令和6年度 立正大学付属立正中学校入学試験問題 理科 (第1回午後) [解答用紙]

1	(1)	g (2)	cm (3)	g (4)	(5)	kg
----------	-----	-------	--------	-------	-----	----

2	(1) A	B	C	(2)
	(3)	、	(4)	

3	(1)	(2)	(3)	(4)	(5)
	(6)				

受験番号

氏名

(1) ①

②

③

④

(2)

% (3)

g

4

令和6年度 立正大学附属立正中学校入学試験問題 理科（第1回午後）

1 力のはたらきについて、次の問いに答えなさい。

(1) 図1のとこが、支点を中心に回転せずにつり合うためには、おもりAの重さを何gにすればよいですか。

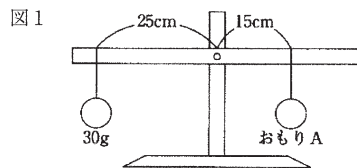

(2) 図2のとこが、支点を中心に回転せずにつり合うためには、Bの長さを何cmにすればよいですか。

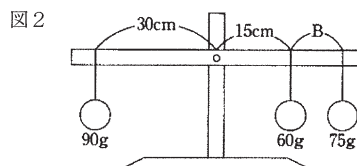

(3) 図3のように、ばねばかりにつないだ物体を水中へ入れたとき、ばねばかりのめもりは何gになりますか。

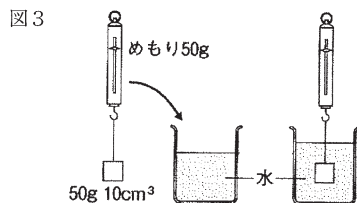

(4) 図4のように、Aと中心の間にあるCの場所でバットを糸につるしたところ、どちらにもかたむかずにつり合いました。このCの場所を何といいますか。漢字で答えなさい。

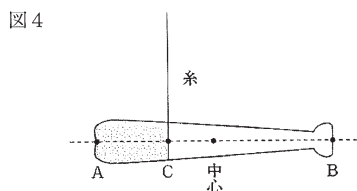

(5) 図5のようにゴンドラに50kgの荷物をのせ、おもりをひもの先につるしてつり合わせました。このとき、おもりの重さは何kgになりますか。ゴンドラの重さは12kgで、ひもには重さがないものとします。

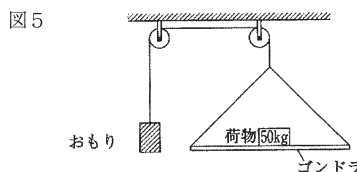

2 空気は何種類かの気体が混ざってできています。含まれている割合の多い順に（水蒸気を除く）気体A、気体B、アルゴン、気体Cとします。次の各問いに答えなさい。

(1) 気体A、B、Cの名前をそれぞれ書きなさい。

(2) 気体A、B、Cがそれぞれ入った集気びんに、火のついた線香を入れると炎がはげしくなる気体はどれですか。記号を書きなさい。

(3) 気体Cを発生させるために必要な薬品を下のア～カから2つ選び、記号を書きなさい。

ア 二酸化マンガン イ 石灰石 ウ オキシドール
エ アルミニウム オ 塩酸 カ 塩化アンモニウム

(4) 地球温暖化の原因である温室効果ガスは気体A、B、Cのうちどれですか。記号を書きなさい。

3 メダカのからだや生活について次の問いに答えなさい。

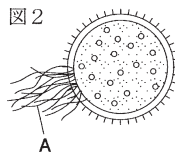
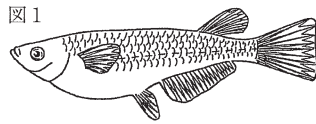

- (1) メダカにたまごを産ませるためには、親になるメダカのめすとおすを見分けなければなりません。図1のメダカは、おすとめすのどちらですか。
- (2) 図1のメダカで、おすかめすかを判断する手がかりとなったひれの名前をすべて答えなさい。
- (3) 次の文は、メダカの飼い方について説明した文です。誤っているものを下のア～エから1つ選び、記号で答えなさい。
 ア えさは、食べ残しが出ないでいどにじゅうぶん与える。
 イ 水そうの底には、よく洗った小石をしき、たまごを産みつけやすいように水草を入れる。
 ウ 水そうは、水草が光合成しやすいように、日光のあたる明るいところに置く。
 エ メダカに多くの酸素を与えるために、水そうはできるだけ大きいものを使う。
- (4) 図2は、めだかのたまごです。図中にあるAのはたらきを下のア～エから1つ選び、記号で答えなさい。
 ア かえったメダカのひれになる。
 イ たまごが泳ぐときに動かす。
 ウ 水草からみついて、たまごを支える。
 エ とげとなり外敵からたまごを守る。
- (5) メダカが活発に動き回り、よく産卵するのは何℃くらいですか。下のア～エから1つ選び、記号で答えなさい。
 ア 5℃ イ 15℃ ウ 25℃ エ 35℃
- (6) 水道水を使って育てる場合、水を1日以上おかなければならないのはなぜですか。10字以上20字以内で説明しなさい。ただし、句読点も1字に含めることとする。

4 「晴れ」や「くもり」という天気は、空をおおう雲の量で決まる。その区別は、空全体の広さを10として、雲1つないときは雲量0、雲がいっぱいに広がっているときに雲量10と表す。また、雲量に関係なく、雨が降ったときの天気は「雨」となる。

下の図①～④は雲量がそれぞれ0, 3, 7, 9のときのものである。また、表はそれぞれの気温での飽和水蒸気量を表している。ある温度で、それ以上空気中に水蒸気を含むことができなくなった状態を飽和といい、このとき含むことのできる最大の水蒸気量を飽和水蒸気量という。(飽和水蒸気量は1m³の空気を含むことのできる水蒸気の量で表す。)

$$\text{湿度 (\%)} = \frac{\text{空気中に含まれる水蒸気量 (g)}}{\text{その温度における飽和水蒸気量 (g)}} \times 100$$

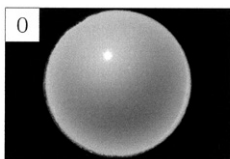

①

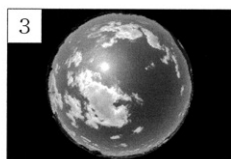

②

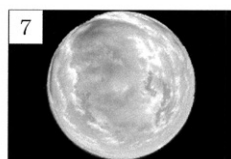

③

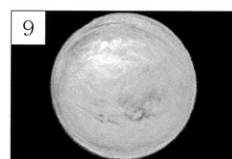

④

表

気温 [℃]	0	5	10	15	20	25	30	35
水蒸気量 [g]	4.8	6.8	9.4	12.8	17.2	23.0	30.3	39.6

- (1) ①～④の天気を答えなさい。
- (2) 25℃で1m³あたり18.4gの水蒸気を含む空気の湿度は何%ですか。
- (3) 上の(2)の状態のとき、飽和水蒸気量になるまでに空気1m³あたり、あと何gの水蒸気を含むことができるか。表を参考に答えなさい。

令和6年度
入学試験問題

英語

(第1回午後)



立正大学付属
立正中学校

令和6年度 立正大学付属立正中学校入学試験問題 英語 (第1回午後) [解答用紙]

リスニングテスト

〈第1部〉

No.1	No.2	No.3	No.4	No.5
------	------	------	------	------

〈第2部〉

No.6	No.7	No.8	No.9	No.10
------	------	------	------	-------

〈第3部〉

No.11	No.12	No.13	No.14	No.15
-------	-------	-------	-------	-------

筆記テスト

1

(1)	(2)	(3)	(4)	(5)
(6)	(7)			

2

(1)	(2)	(3)	(4)	(5)
-----	-----	-----	-----	-----

3

(1) 2番目	5番目	(2) 2番目	5番目	(3) 2番目	5番目
(4) 2番目	5番目	(5) 2番目	5番目	(6) 2番目	5番目

4

(1) (A)	(B)	(C)	(D)	(E)	(F)
(2)					

--

(1)	(2)	(3)	(4)
-----	-----	-----	-----

5

--

(1)	(2)		
(3)			
(4)			
(5)			
(6)	音の正体		
	理由		

6

--

7

--

受験番号	氏名

得点

令和6年度 立正大学付属立正中学校入学試験問題 英語 (第1回午後)

リスニングテスト

- ・放送の指示を聞いて、問題に答えて下さい。
- ・放送中に質問はできません。放送の途中でメモを取ってもかまいません。
- ・このテストは第1部から第3部まであります。問題の解答は選択肢の中から最も適切なものを選ぶ形式になっています。
- ・英文は1度だけ放送されます。
- ・No.15のあと、10秒すると合図がありますので、引き続き筆記テストの問題を開始してください。

〈第1部〉

次のイラストを説明する英文として最も適切なものを1～3の中から1つ選びなさい。問題はNo.1からNo.5までの5題です。

No.1

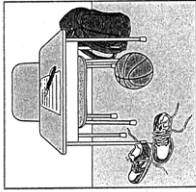

No.2



No.3

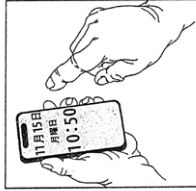

No.4

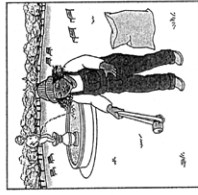

No.5



〈第2部〉

次の対話と質問を聞き、その答えとして最も適切なものを1～4の中から1つ選びなさい。問題はNo.6からNo.10までの5題です。

No.6

- 1 Study with Emma.
- 2 Eat dinner with Emma.
- 3 Cook for his grandparents.
- 4 Call his grandparents.

No.7

- 1 At 8:00.
- 2 At 8:30.
- 3 At 9:00.
- 4 At 9:30.

No.8

- 1 Mark's.
- 2 Brenda's.
- 3 The mother's.
- 4 The father's.

No.9

- 1 It was too expensive.
- 2 He was far from the mountains.
- 3 He had a bad headache.
- 4 There wasn't enough snow.

No.10

- 1 Doing his homework.
- 2 Studying.
- 3 Watching TV.
- 4 Cleaning his room.

〈第3部〉

次の英文と質問を聞き、その答えとして最も適切なものを1～4の中から1つ選びなさい。問題はNo.11からNo.15までの5題です。

No.11

- 1 His summer vacation.
- 2 How to bake cookies.
- 3 Going to his cousin's house.
- 4 His plans for the holidays.

No.12

- 1 Meeting some Spanish students.
- 2 Visiting Spain.
- 3 Talking to her Spanish teacher.
- 4 Watching a Spanish movie.

No.13

- 1 Become a volunteer.
- 2 Have a lot to drink.
- 3 Sign up for tomorrow's race.
- 4 Cheer up the runners.

No.14

- 1 Two weeks.
- 2 Three weeks.
- 3 Two months.
- 4 Three months.

No.15

- 1 Sunny on both of the days.
- 2 Sunny on Saturday and cloudy on Sunday.
- 3 Cloudy on Saturday and sunny on Sunday.
- 4 Cloudy on both of the days.

令和6年度 立正大学付属立正中学校入学試験問題 英語 (第1回午後)

筆記テスト

1 次の(1)～(7)の()に入れるのに最も適切なものを1～4の中から1つ選び、その番号を解答用紙に記入しなさい。

(1) () is the fifth month of the year.

- 1 March
- 2 May
- 3 June
- 4 July

(2) Wednesday comes () Tuesday and Thursday.

- 1 after
- 2 before
- 3 between
- 4 from

(3) I bought a newspaper, () I didn't read it.

- 1 so
- 2 or
- 3 but
- 4 because

(4) A: Is that () car?

B: No, I don't have a car.

- 1 my
- 2 your
- 3 his
- 4 her

(5) A: () pencils do you want?

B: Five, please.

- 1 What
- 2 How long
- 3 How many
- 4 How much

(6) A: Who is your tennis ()?

B: Mr. Brown is. We practice with him four times a week.

- 1 coach
- 2 dentist
- 3 actor
- 4 painter

(7) Yesterday, our teacher got () because many students didn't do their homework and didn't stop talking.

- 1 kind
- 2 angry
- 3 hungry
- 4 sleepy

2 次の(1)～(5)の会話について、()に入れるのに最も適切なものを1～4の中から1つ選び、その番号を解答用紙に記入しなさい。

(1) Boy : I'm so nervous about tomorrow's English test.

Girl : () You'll pass easily.

1 It's my pleasure.

2 Thanks for that.

3 Don't worry about it.

4 I've never been there.

(2) Father : Thomas, your music is too loud. ()

Son : OK, Dad. I'm sorry.

1 Did you buy this CD?

2 Will you turn it down?

3 Will you play it faster?

4 Who sings this song?

(3) Son : This curry is delicious. Can I have some more?

Mother : () I'm glad you like it.

1 No thanks.

2 You mean this curry isn't good.

3 You'll be OK.

4 Help yourself.

(4) Customer : I like this skirt. ()

Clerk : Of course. Please use the fitting room over there.

1 Can I try this on?

2 What size is this?

3 When do you close?

4 What color do you have?

(5) Girl : Hello.

Boy : Hi, Jane. It's Billy. Do you know what the homework is for Mr.

Tanaka's class?

Girl : Actually, I don't. I was sick today, so I stayed home.

Boy : ()

1 Oh, I'll call someone else.

2 Mr. Tanaka said we had to read page 60.

3 You have never forgot textbooks.

4 I think tomorrow's class will be boring.

3 次の(1)～(6)の日本語の意味をあらわすように()内の語句を並べかえたとき、()内の2番目と5番目にくるものを選び、その番号を解答用紙に記入しなさい。(文の初めにくる語句も小文字にしてある場合があります。)

(1) 私は旅をすることが好きです。色々な場所を訪れるのはおもしろい。

I like traveling. It (1) visit 2 interesting 3 places 4 to 5 is 6 different).

(2) バスがなかったため、私たちは昨晚まで歩かなければならなかった。

We (1 to 2 had 3 home 4 night 5 last 6 walk) because there were no buses.

(3) お父さん、本を買うためにお金をくれますか？

Can you (1 a book 2 some money 3 me 4 to 5 buy 6 give), Dad?

(4) 英語は世界で話されています。

(1 is 2 spoken 3 all 4 English 5 the world 6 over).

(5) あなたは教室を掃除する予定ですか？

(1 clean 2 to 3 you 4 going 5 are 6 our) classroom?

(6) お母さん、仕事に行く前に起こしてね。

Mom, (1 before 2 me 3 up 4 go 5 wake 6 you) to work.

4 RitsuiとShoが映画のタイムスケジュールを見ながら会話をしています。以下のタイムスケジュールと対話を読んで、問いに答えなさい。

MAGOME CINEMA SCHEDULE			
Monday, January 15 th ~ Sunday, January 28 th			
<u>WILD ANIMALS</u>			
Monday ~ Saturday	10:00	14:00	17:30
Sunday	9:30	15:30	18:00
<u>MR. LITTLE</u>			
Monday ~ Saturday	12:30	15:00	17:30
Sunday	13:00	16:00	19:30
<u>ROAD TO THE SUN</u>			
Monday ~ Saturday	14:00	17:00	20:00
Sunday	9:00	13:00	17:00

Ritsui : Do you have any plans for this weekend?

Sho : No, not yet. (A)

Ritsui : On Saturday or Sunday, I'll go to a movie in the morning and go shopping in the afternoon. (B)

Sho : I'd love to. Are there any good movies?

Ritsui : Look at this. This is the schedule. How about WILD ANIMALS?

Sho : Oh, I saw it last week.

Ritsui : You did? How was it?

Sho : It was a great movie, but can we see another one this time?

Ritsui : Of course. There are MR. LITTLE and ROAD TO THE SUN. (C)

Sho : No, I haven't. Which do you want to see?

Ritsui : Well, we can't see (D) in the morning.

Sho : Oh, I see. Then, let's see (E).

Ritsui : That sounds good. Shall we see the (F) showing on Sunday?

Sho : Perfect! Then, we can have lunch and go shopping.

(1) 本文の内容に合うように (A) ~ (F) に入るのに最も適切なものを以下の1 ~ 10の中から1つずつ選び、その番号を解答用紙に記入しなさい。

- 1 Do you want to come with me?
- 2 Are they exciting?
- 3 Have you seen them yet?
- 4 What animals do you like?
- 5 How about you?
- 6 She'll go to see a movie this weekend.
- 7 MR. LITTLE
- 8 ROAD TO THE SUN
- 9 9:00
- 10 12:30

(2) 本文の内容に合うように次の英文を完成させるとき、最も適切なものを1 ~ 4の中から1つ選び、その番号を解答用紙に記入しなさい。

- Sho doesn't want to see WILD ANIMALS because ().
- 1 he doesn't like animals
 - 2 he didn't enjoy it
 - 3 he has already seen it
 - 4 he knows Ritsui doesn't like it

- 5 次の掲示の内容について、(1)～(4)の質問に対する答えとして最も適切なもの、または文を完成させるのに最も適切なものを1～4の中から1つ選び、その番号を解答用紙に記入しなさい。

Bloor Junior High School Open Day!

Welcome to Bloor Junior High school.

* Explore our campus, meet teachers and students, and learn what it's like to study at Bloor.

When: August 8th, 2024

You can join the activities below.

☆ Campus Tour

Our students show you around the campus and answer your questions about Bloor. This is the most popular activity, so please make a reservation on the Internet before the day. Parents don't have to come with their children.

☆ Trial Lessons

You can take trial lessons. This is the list of the lessons.

1. English

You are going to play some games in a group. I'm sure you can make new friends there!

2. History

You can watch a short movie about the history of our country. After that, you are going to make a speech about the movie.

3. Music

Let's sing a song together! We are going to practice singing a song and have a performance at the end of the class. Your parents can come and take pictures. They must enjoy the performance!

4. P.E.

Let's do some exercise in the gym. Please wear comfortable clothes. Don't forget to bring a bottle of water because it's very hot inside.

!! School cafeteria is open all day !!

If you visit there after 12 o'clock, you can get a drink for free.

* explore: 探検する

- (1) What is the most popular activity of the open day?

- 1 Campus Tour.
- 2 English trial lesson.
- 3 Music trial lesson.
- 4 P.E. trial lesson.

- (2) When you join P.E. trial lesson, you have to

- 1 make a reservation.
- 2 bring your camera.
- 3 come with your parents.
- 4 bring a bottle of water.

- (3) If you want to get a drink for free, you should visit the cafeteria

- 1 with your friends.
- 2 after P.E. trial lesson.
- 3 in the afternoon.
- 4 with your parents.

- (4) If you want to ask the students about the school, what should you do?

- 1 Participate in the Campus Tour.
- 2 Take English trial lesson.
- 3 Take History trial lesson.
- 4 Go to the cafeteria.

6 次の英文を読んで、あとの問いに答えなさい。

Margaret Campbell, a 74-year-old woman, lived alone in her apartment. One night at 2 A.M., she heard something and woke up. Someone was speaking in a quiet voice. It sounded like a child... or maybe a ghost. She looked around her bedroom, but nobody was there.

"Maybe I was dreaming," Margaret thought. She went back to sleep.

The next night at 2 A.M., she heard the quiet voice again. She listened carefully. The voice said "Come and catch me." It repeated the sentence five times. Then, it became silent. That night she couldn't sleep at all.

For the next three months, she heard the quiet voice every night at 2 A.M. She searched her apartment, but she never found anyone or anything. She began to have trouble sleeping.

One day her son came to visit. "Mom, are you OK?" her son asked. "You look tired."

"I am tired," Margaret told him. "Every night at 2 A.M., a quiet voice wakes me up. It says, () I'm having trouble sleeping."

"A quiet voice at 2 A.M.? I don't believe it. (A) I think you are crazy," he said.

She was shocked because her son didn't believe her. "My son thinks I'm crazy. But I'm not crazy. It's not a ghost! The voice is real!" She decided to solve the mystery.

The next day, she bought a tape recorder and recorded the quiet voice. Then she played it for her son. (B) After that, her son called the police. "Someone or something - is in my mother's apartment!"

That night two police officers came to her apartment. One sat in the kitchen, and the other sat in the living room. Margaret was in the bed room. At 2 A.M., they all heard the quiet voice.

"It is in here!" the police officer in the living room shouted. "It's coming from the bookcase!"

Margaret and the two police officers looked at the bookcase. At first, they saw only books. Then, they found a plastic children's watch at the bottom shelf. It was a Spider-Man watch, and in a quiet voice, it repeated "Come and catch me." It repeated the line five times. Then it became silent. Margaret picked it up and

looked at it. The alarm was set for 2 A.M.

"This is my grandson's watch. He loved Spider-Man, so my daughter bought this for him a few months ago. I guess he left it here."

The next day, Margaret returned the watch to her grandson. "My Spider-Man watch!" her grandson said. "I was looking for that!"

That night Margaret slept well. The voice was gone.

(1) 以下の1～4の中でMargaret Campbellさんの説明について間違っているものを1つ選び、その番号を解答用紙に記入しなさい。

- 1 She lived alone. 2 She was a police officer.
3 She was over 70 years old. 4 She had trouble sleeping.

(2) 本文中の()に入るものとして最も適切なものは以下の1～4のどれですか。1つ選び、その番号を解答用紙に記入しなさい。

- 1 Maybe I was dreaming. 2 Are you OK?
3 I'm tired. 4 Come and catch me.

(3) 本文中の下線部 (A) にI think you are crazyとありますが、彼はなぜこう思ったのですか。日本語で具体的に説明しなさい。

(4) 本文中の下線部 (B) にAfter that, her son called the police.とありますが、息子がその行動を起こした理由を日本語で説明しなさい。

(5) 調査の結果、"Come and catch me."という声はどこから聞こえていると分かりますか。以下の1～4の中から最も適切なものを選び、その番号を解答用紙に記入しなさい。

- 1 bed room 2 kitchen 3 toilet 4 living room

(6) Margaretに毎晩聞こえていた音の正体は何だったか日本語で答えなさい。また、同じ時刻に聞こえていた理由も日本語で説明しなさい。

7 あなたの「将来の夢」について英語で書きなさい。ただし、その理由も含めて3文以上の英文で書くこと。